

CUADERNO
DEL ARTE PÚBLICO
EN MEDELLÍN

LA CIUDAD DE LAS (CASI)
500 ESCULTURAS

CUADERNO DE
ACTIVIDADES



CUADERNO DEL ARTE PÚBLICO

EN MEDELLÍN

LA CIUDAD DE LAS (CASI)

500 ESCULTURAS

[CUADERNO DE ACTIVIDADES]

CUADERNO DEL ARTE PÚBLICO EN MEDELLÍN.
LA CIUDAD CON (CASI) 500 ESCULTURAS.
CUADERNO DE ACTIVIDADES.

La presente publicación se inscribe en el programa “Patrimonio e investigación cultural” del Plan de Desarrollo 2012-2015: Medellín un hogar para la vida. Línea 1. Ciudad que respeta, valora y protege la vida, Componente 3 –Medellín arte y cultura ciudadana para la vida y la convivencia–, con el propósito de abordar el patrimonio cultural de la ciudad como un agente facilitador de nuevas maneras de entender lo público, las identidades, las memorias, las prácticas políticas, los espacios y los imaginarios urbanos.

Administración Municipal

Aníbal Gaviria Correa, *Alcalde de Medellín*

Claudia Patricia Restrepo Montoya, *Vicealcaldesa de Educación, Cultura, Participación, Recreación y Deporte.*

María del Rosario Escobar Pareja, *Secretaria de Cultura Ciudadana.*

Shirley Milena Zuluaga Cosme, *Subsecretaria de Lectura, Bibliotecas y Patrimonio.*

Herman Ferney Montoya Gil, *Líder de programa*

Claudia Cristina Vásquez Vargas, *Líder de proyecto*

Natalia Tamayo Bernal, *Profesional especializada*

Universidad Nacional de Colombia Sede Medellín
Facultad de Ciencias Humanas
y Económicas. Maestría en Estética

Coordinador de la investigación

Jorge Echavarría Carvajal.

Equipo de investigadores, y textos

Jorge Echavarría Carvajal

Laura Elena Flórez Hincapié

Carlos Enrique Mesa González

José Jairo Montoya Gómez

Jaime Xibillé Muntaner

**Equipo de auxiliares de investigación
Estudiantes de la Maestría en Estética**

Laura Tatiana Areiza Serna

Gabriel Fernando Benavides Botina

Laura Isabel Luna Cano

Nelly Mercedes Oliva Álvarez

Daniela Taborda Ochoa

Edición, diseño y diagramación: Tragaluz editores SAS

Ilustración de portada e interiores: Laura Pérez

Impresión: InQprex-Marquillas SA., Medellín.

Esta es una publicación oficial del Municipio de Medellín. Se realiza en cumplimiento de lo dispuesto en el Artículo 10 de la Ley 1474 de 2011 - Estatuto Anticorrupción, que dispone la prohibición de la divulgación de programas y políticas oficiales para la promoción de los servidores públicos, partidos políticos o candidatos.

Medellín-Colombia

© Alcaldía de Medellín, 2014

© DR de los autores para textos e imágenes, 2014

Distribución gratuita.

Registro ISBN: 978-958-8845-16-6

Primera edición, septiembre de 2014

Medellín, Colombia-2014

Queda prohibida la reproducción total o fragmentaria de su contenido, sin autorización escrita de la Secretaría General del Municipio de Medellín. Así mismo, se encuentra prohibida la utilización de características de la publicación, que puedan crear confusión. El Municipio de Medellín dispone de marcas registradas, algunas citadas en la presente publicación con la debida autorización y protección legal.

PRESENTACIÓN

¿Sabes cuántas esculturas y piezas de arte público, puestas en plazas, parques y avenidas hay en Medellín? ¡Más de 500! Este es un cuaderno para que descubras todo lo que puedes hacer con ellas. ¿Crees que porque están quietas no son divertidas? Aquí te mostraremos actividades, curiosidades, recomendaciones y formas para que nosotros –habitantes de la ciudad– les demos vida a las esculturas y disfrutemos del espacio donde están situadas. No están allí por capricho: así como en las casas se ponen fotos y retratos, se atesoran objetos de los abuelos, las obras de arte público sirven para recordar a quienes estuvieron al comienzo de la ciudad, aportando para su construcción, o hechos que sucedieron y que no debemos olvidar, o, simplemente, obras que están ahí para señalar que estamos en un espacio público.

El arte público cumple unas funciones, ¿sabes cuáles son? Por ejemplo, para que los habitantes de la ciudad se identifiquen como parte de una misma comunidad.

Si haces todas las actividades, además de sentirte artista, verás algo increíble: **las esculturas, que parecen inmóviles, se transforman todo el tiempo** dependiendo de las personas que las rodean. Las esculturas hacen parte del arte público de la ciudad, y cada generación se relaciona a su manera con ellas.

Entender las esculturas, sus formas, conocer los lugares en los que se ubican, es una de las maneras de construir nuestra convivencia como habitantes de Medellín, de reconocernos como ciudadanos que compartimos un origen y una historia. **En este cuaderno nos acercamos a ellas, para hablar su lenguaje.**

Antes se veía al arte público como un adorno para embellecer la ciudad, pero esa forma de pensar está quedando en el pasado: ahora es interactivo y necesario para generar cambios en la comunidad. **Aprender a leer el arte urbano nos ayudará a construir el futuro sin olvidar el pasado.**

¿Nunca has conversado con una escultura? Pues ya ves, tienen mucho por enseñarnos: ¡qué comience la conversación!

ANATOMÍA DE LA ESCULTURA

IDENTIFICA LA ANATOMÍA DE UNA ESCULTURA

Todas las esculturas comparten elementos similares. Te presentamos la “anatomía” de las esculturas.

Figura escultórica* Obra que representa a una persona o un acontecimiento, realizada por un artista.

Pedestal o peana* eleva la obra sobre el suelo para que notemos su presencia, pero hoy muchas esculturas no tienen pedestal y parece como si salieran a nuestro encuentro.

Diálogos del ambiente* geográficos, del clima y de épocas con la obra.

Placa conmemorativa* donde se ponen nombre del autor, de la obra, cómo está construida y datos de algún acontecimiento

Relato coreográfico* o huellas que dejan las personas en las esculturas

Emplazamiento* sitio, lugar, entorno, atmósfera y arquitectura, que le da un lugar a la obra, donde se hace una con la ciudad.



RECORRIDOS



VISITA EL ARTE PÚBLICO. HAZ TUS RECORRIDOS Y ANOTA UNA LISTA DE LAS VISITADAS.

Esta paloma recorre la ciudad y desde arriba ve todo el arte público. A ella le gusta presentar a las obras, pero no de modo desordenado. Al volar de una en otra, crea conjuntos donde relaciona héroes de la Independencia, mitos de antes de la llegada de los españoles, cantantes y artistas, objetos de uso cotidiano, etc.

Madremonte



PRESENTALE A SUS
COLEGAS PRECOLOMBINOS

1

2

3

Girardot



PRESENTALE OTROS
HÉROES DE LA
INDEPENDENCIA

1

2

3

Monumento
a la vida



HAZ QUE SE ENCUENTRE CON
OTRAS OBRAS QUE CELEBREN
DE MODO OPTIMISTA

1

2

3

A DARLES NOMBRES

Entre finales del siglo XIX y mediados del siglo XX, Medellín dejó de ser un pueblito y se convirtió en una ciudad moderna.

Para que la gente recordara siempre los personajes que impulsaron el crecimiento de la ciudad, el arte público tomó forma de **estatuas heroicas** y **conmemorativas**. Esculturas de militares, ingenieros, escritores o gente común y corriente fueron ubicadas en la ciudad.

En muchas ocasiones la nueva ciudad tuvo que construir unas **memorias** que no se tenían. Además, las esculturas sirvieron para **adornar los espacios urbanos**: calles, plazas y parques.

1

PARECE UN SER DE OTRO MUNDO...

2

3

4

DESCRIBE
LAS ESCULTURAS
DE LA PÁGINA
SIGUIENTE

DESCUBRE
EL NOMBRE DE
CADA OBRA.

1



2



3



4



MÁSCARAS

Durante la segunda mitad del siglo XX ocurrieron muchos cambios en el arte y la cultura de la ciudad. Gracias a eso, los monumentos antiguos empezaron a convivir junto a nuevas formas artísticas.

Hoy la belleza y el valor estético de las obras no solo está en su forma, sino en sus **relaciones con el espacio** y con los ciudadanos, y en que pueden cambiar con el tiempo.

¿No te parece curioso que las esculturas no cambien, pero la opinión que se tiene de ellas, sí? La mirada del espectador se transforma con las épocas, pero se mantiene el asombro. Es emocionante ver una escultura e imaginar cómo la veía tu tatarabuelo. ¿Qué diría alguien del siglo XIX del arte urbano actual?



DIBÚJALES CARAS
NUEVAS A ESTAS
ESCULTURAS.



LABERINTO

La ciudad de antes era menos móvil y estaba hecha de sitios, de lugares para detenerse en ellos. La de hoy, es una ciudad de **continuo movimiento**. Es por eso que necesitamos buscar nuevas formas de lo público, donde interactúe la gente.

La de hoy, es creativa, atrae el turismo y es innovadora. Es un orgullo tener este patrimonio constituido por el arte público y no debemos ignorar los nuevos eventos que son para todos los ciudadanos (alumbrado navideño, Ferias, Fiesta de las Flores, etc.).

¿Sabías que en una estatua ecuestre o con alguien que va a caballo, las patas del caballo nos indican cómo murió el personaje?: Si el caballo alza sus dos patas al aire, la persona murió en combate. Si tiene una de las patas frontales en el aire, la persona murió de heridas recibidas en combate. Y si el caballo tiene las cuatro patas en el suelo, la persona murió de causas naturales.



BUSCA EN
ESTE LABERINTO
CÓMO LLEGA EL
CABALLO HASTA
EL JINETE.

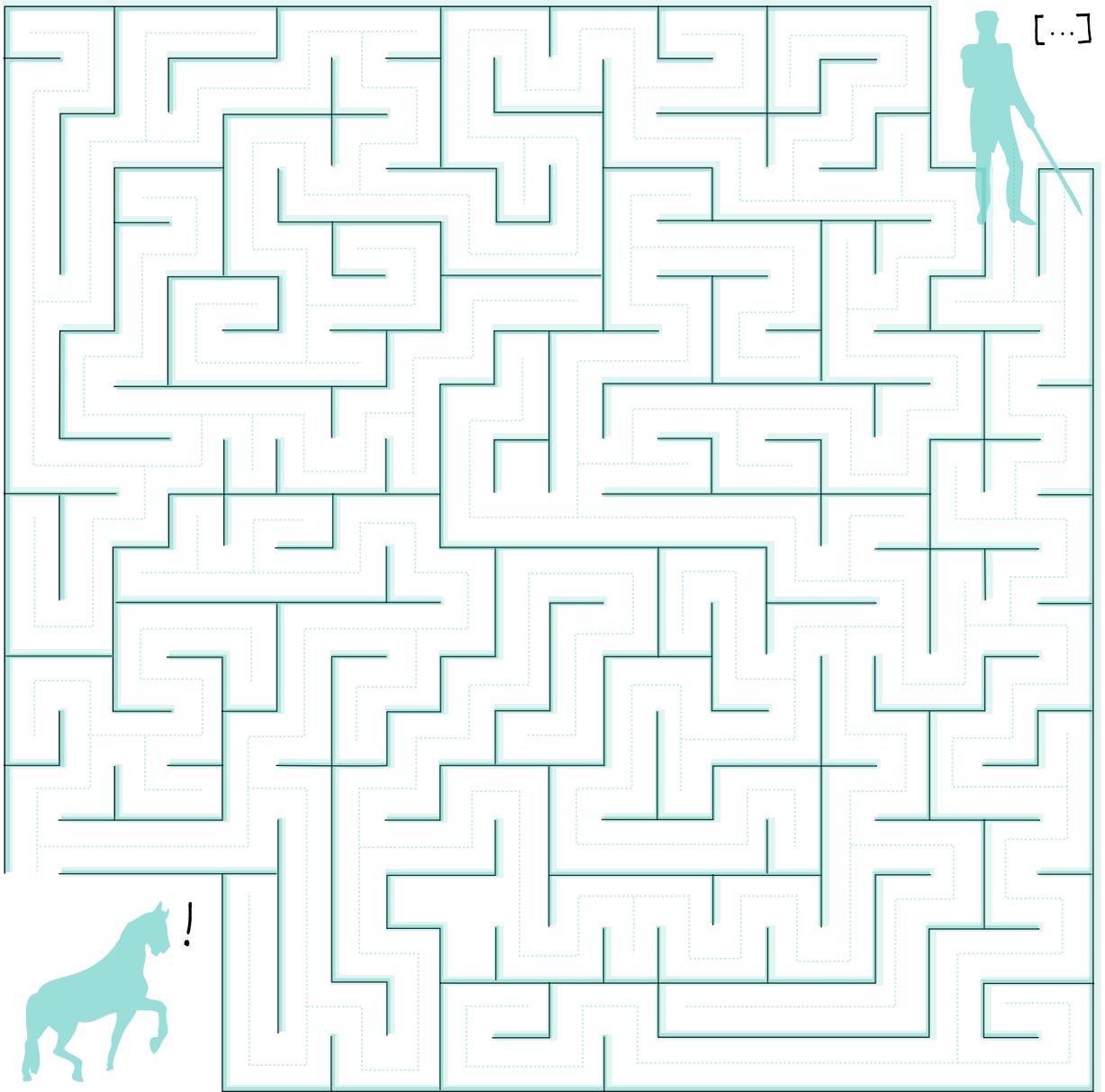

¿DÓNDE ESTÁN?

Antes las esculturas se hacían esculpiendo piedra, tallando madera, modelando metales o cemento, y logrando volúmenes pesados y estáticos. Hoy, con **materiales distintos**, se pueden hacer nuevas obras. Con elementos duraderos o que pronto desaparecen, con desechos o chatarra, también se hace arte público que puede permanecer mucho tiempo o unas pocas horas. Se adaptan, se retocan, se reconstruyen.

El espacio público no solo es real sino simbólico. No es solo el lugar que visitas. No es únicamente la calle, la plaza, el parque o el edificio: es lo que significa para quienes los **habitan** y **transitan**.

Las obras no son solo las formas tridimensionales que ves y tocas, sino que se extienden al entorno o ambiente que las rodea, **dialogando** con ese entorno y con los visitantes y transeúntes.

ENCUENTRA Y
DIBUJA LAS OBRAS
DENTRO DE ESTA
FORMA QUE LAS
AGRUPA.

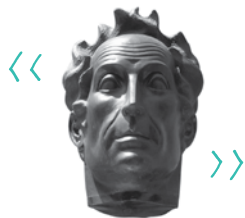

UBICA LAS ESCULTURAS

La obra escultórica se apropia del espacio que encuentra a su alrededor y lo incorpora, haciéndolo parte de sí misma.

Las obras de arte público se situaron en el centro de la plaza, en una calle principal, al frente (y muchas veces al lado) de las grandes edificaciones, centros, empresas o hasta en unidades residenciales.

¿EN QUÉ SITIOS DE
ESTA CIUDAD UBICAS
LAS ESCULTURAS DE
LA PÁGINA SIGUIENTE?
DIBÚJALAS EN CADA
SITIO.





PARLANCHINAS

*Las esculturas pueden tener muchas formas, unas reconocibles como la cara de una persona o pueden ser figuras abstractas, geométricas, imaginativas. Del arte escultórico sólido hemos pasado al que invita y permite el paso a través de sus materiales. Así, las esculturas **cobran vida**, que es la vida de quienes las habitan y las usan.*

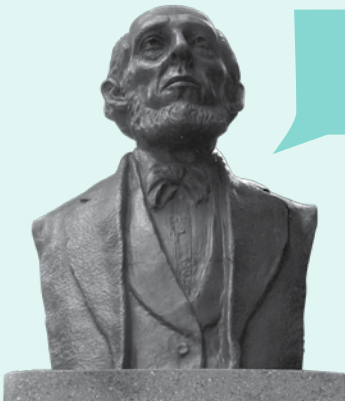

¿QUÉ HABLAN
LAS ESCULTURAS
CUANDO LA CIUDAD
ESTÁ DORMIDA?



¿QUÉ PUEDEN
DECIRTE A TÍ?
ESCRIBE DIÁLOGOS
ENTRE ELLAS.

>>



* * *



ARMA LA TUYA

*Algunos escultores hacen monumentos y otros proponen nuevas experiencias para los sentidos. Unas se pueden mover, otras son para tocar, para vivirlas y **jugar con ellas**.*



HAZ UNA
ESCULTURA DE
PAPEL. SIGUE LOS
PASOS QUE TE
INDICAMOS.

PUEDES PEDIRLE
AYUDA A UN ADULTO

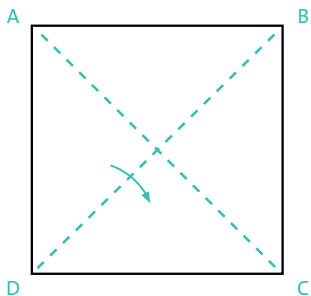

PALOMA

1

En una hoja cuadrada,
doble la diagonal A-C. Pliegue
hacia adelante la diagonal D-B.

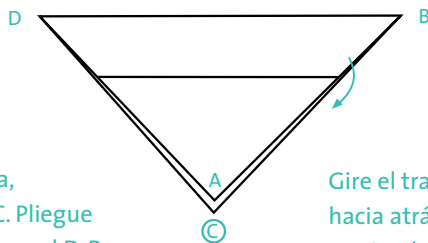

2

Gire el trabajo. Pliegue
hacia atrás por la línea
punteada.

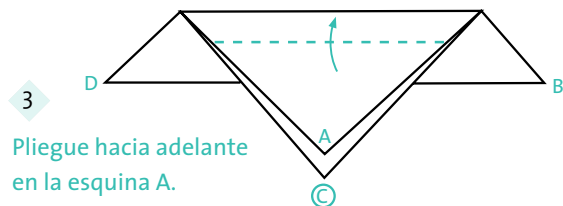

3

Pliegue hacia adelante
en la esquina A.

4

Pliegue hacia adelante
por el doblez central,
punta D sobre punta B.
Gire el trabajo.

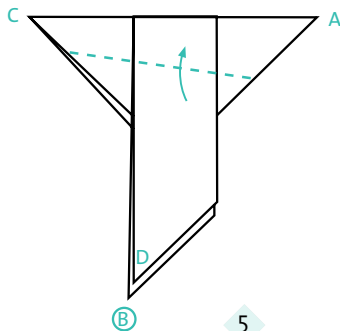
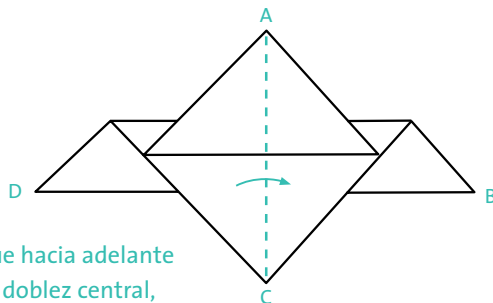

5

Pliegue hacia adelante
por la línea de puntos, por
delante de la punta D y
por detrás de la punta B.

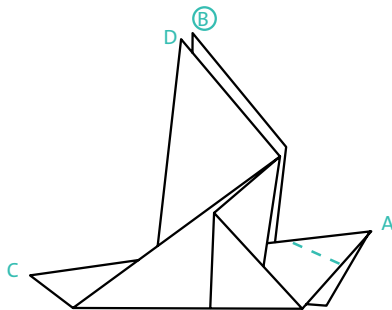

6

Forme la cabeza en
el punto mediante
un pliegue hueco.



FIGURA FINAL

DIBÚJALE OBJETOS

El espectador de una obra entra en su espacio, en su territorio. Los caminantes, los visitantes, los vecinos, los observadores, son como **viajeros** que llegan a un lugar en el que la escultura “vive”.

El arte público se crea para la gente que está pasando y **viviendo el espacio público**. Hay quienes dejan marcas en ellas, otros prefieren contemplarlas y disfrutarlas sin intervenirlas. Es preciso diferenciar las **marcas** que la ciudad deja espontáneamente en los monumentos y de los actos de vandalismo que las afectan.

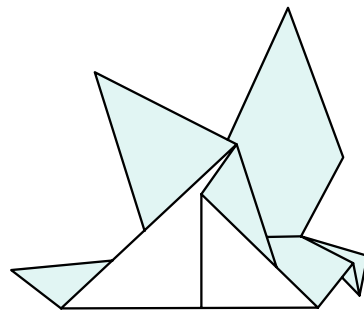

SI LE PONES
OBJETOS A LAS
ESCUPTURAS, SERÁN
MÁS PARECIDAS A LA
GENTE COMÚN.

COLÓCALE A CADA
UNO LOS OBJETOS
QUE LE SIRVIERON Y
QUE REPRESENTAN
SU PROFESIÓN



Aquí te presentamos dos
personajes extranjeros que
dejaron su huella en la ciudad:
un cantante argentino y un
ingeniero cubano.

¿Sabías que el cantante
argentino Carlos Gardel murió
en un accidente de avión en
Medellín?

NOMBRES

Para leer una obra escultórica se necesita una convención cultural.





En la ciudad hay estatuas y bustos representando próceres, héroes deportivos, cantantes. También hay representaciones de culturas indígenas que vivieron en este valle hace varios siglos, de campesinos y tradiciones que **recuerdan la historia** de Medellín.

El ciudadano conoce historias en los monumentos, siente y goza el arte en la ciudad. La escultura es siempre un llamado a nuestra memoria e imaginación.

- Santander*
- Rodas*
- Bolívar*
- Jorge Robledo*
- Madremonte*
- Bachué*
- El Desafío*
- La Gorda*
- Córdoba*
- Cisneros*
- Berrío*
- Nutibara*
- Girardot*
- Gardel*
- Supermán*
- Gómez*

EN ESTA SOPA DE
LETRAS HAY 15
NOMBRES DE ESCULTURAS
DE MEDELLÍN.
ENCUÉNTRALOS.

¿Sabías que “La Gorda” se llama
realmente “Torso femenino”?

G	A	R	S	E	T	G	N	A	M	F	O	D	L	E	D	R	A	G	C	B	
B	E	A	T	L	R	O	Z	L	E	L	M	B	N	V	P	O					
R	I	F	O	Z					T	D	R	A	R	I	L	D					
T	A	N	B	M					O	P	S	H	D	J	H	A					
A	O	V	P	G					D	F	E	T	N	R	V	S					
O	T	E	E	S					R	J	L	S	A	Y	E	U	F	M	A	G	
Y	E	A	U	R	S A N T A N D E R							T	G	M	C	B	E	S			
				V	H	I	T	E	O	R	I	E	L	R	O	P	F	O	J	R	M
				S	O	C	J	N	A	I	B	S	H	A	N	T	L	E	N	Z	O
				U	M	D	A	L	E	G	H	A	I	R	B	I	Z	H	U	T	B
				P	O	T	R	B	R	L	J	F	E	I	V	L	R	L	T	S	E
				E	I	K	D	O	U	B	V	I	D	A	L	D	O	B	I	O	U
				R	C	E	R	A	C	A	S	O	R	E	N	S	I	C	B	F	N
C	Z	E	M	O	G	A	L	I	G	C	H	A	F					A	J	R	
E	H	Y	A	L	S	O	B	A	Y	Z	C	A	I					R	E	N	
P	Z	F	N	N	I	E	D	A	G	A	R	P	N					A	G	T	
M	J	V	B	R					N	O	O	M	V					L	N	Y	
G	U	O	R	T					J	O	R	G	E	R	O	B	L	E	D	Ø	
N	L	E	J	F					J	L	B	D	L	U	J	R	D	E	B	S	
N	B	G	H	E					N	T	E	E	A	N	G	C	A	S	P	F	
V	Y	L	U	N					F	E	P	R	I	S	F	D	S	U	N	O	

UNE LOS PUNTOS
EN ORDEN CON UNA
LÍNEA Y DESCUBRE
LA ESCULTURA

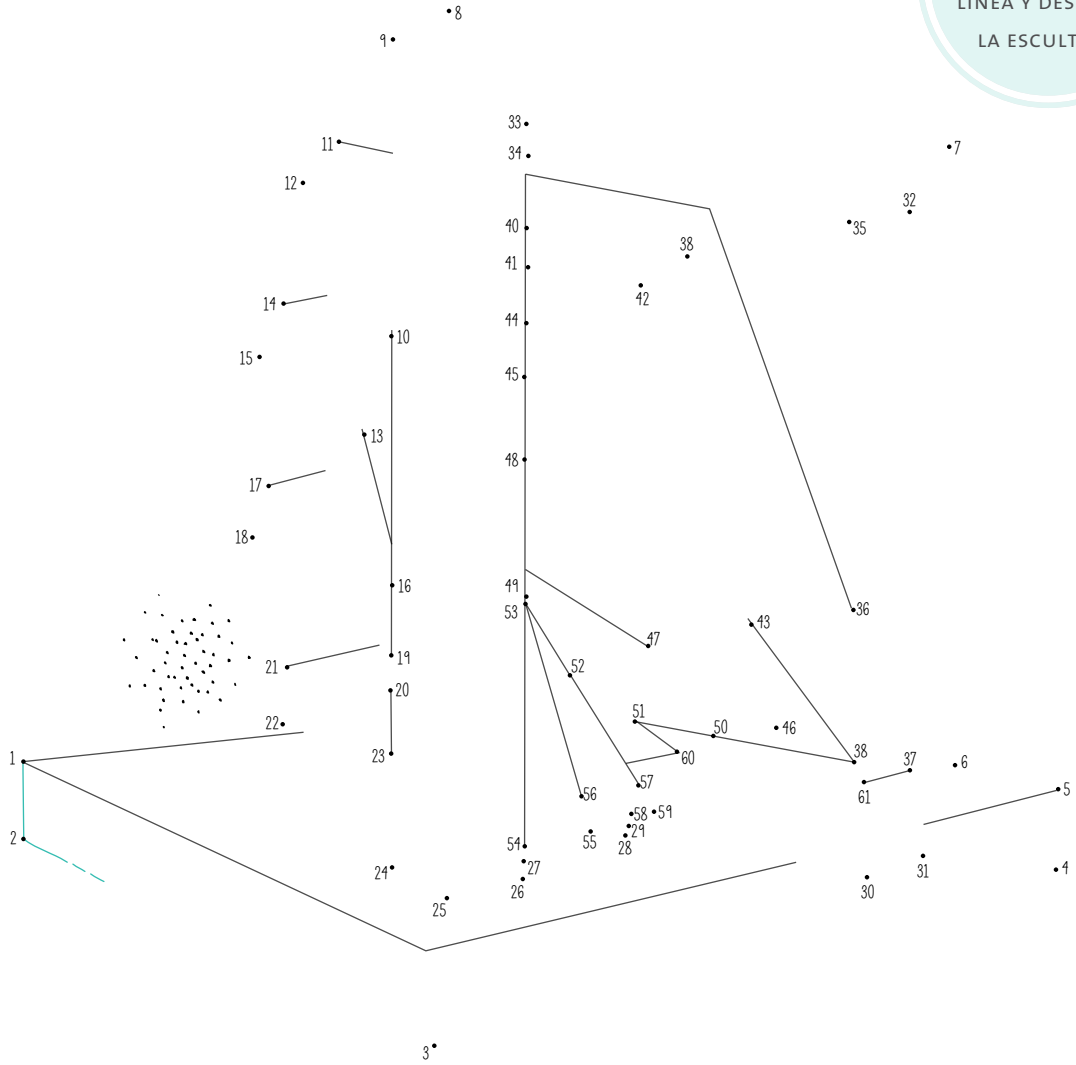

CUBIERTAS Y DESCUBIERTAS

El artista propone su obra y el espectador la interpreta mirándola y usándola. Pero la escultura formal se mantiene estable, equilibrada, calculada, limpia, perfecta, aislada, intocable. Muchas de las marcas que la ciudad deja en el arte urbano se hacen de forma impensada, ocurren por los **roces vivos** del habitante, por el clima, por accidentes, por gestos, huellas y recreaciones. Alrededor de las esculturas se observa las **huellas** de Medellín.

Esas huellas nos recuerdan las veces que un monumento ha sido visitado, admirado, intervenido. Pegotes, letras borradas, óxido y deterioro por la humedad, un pequeño *grafiti*, huecos, olvidos. Son recuerdos de acciones o descuidos. El deterioro del material, el estado de la pintura o la pátina, los rastros de la humedad y de las inscripciones urbanas. Esculturas que en ocasiones se ven saturadas por el arrume de desechos, por la grasa que cubre a los espacios, y por haberse convertido en refugio: una casa de paso.

Hay rastros que no podemos evitar, pero hay otros que dañan la obra e impiden que otros la disfruten.

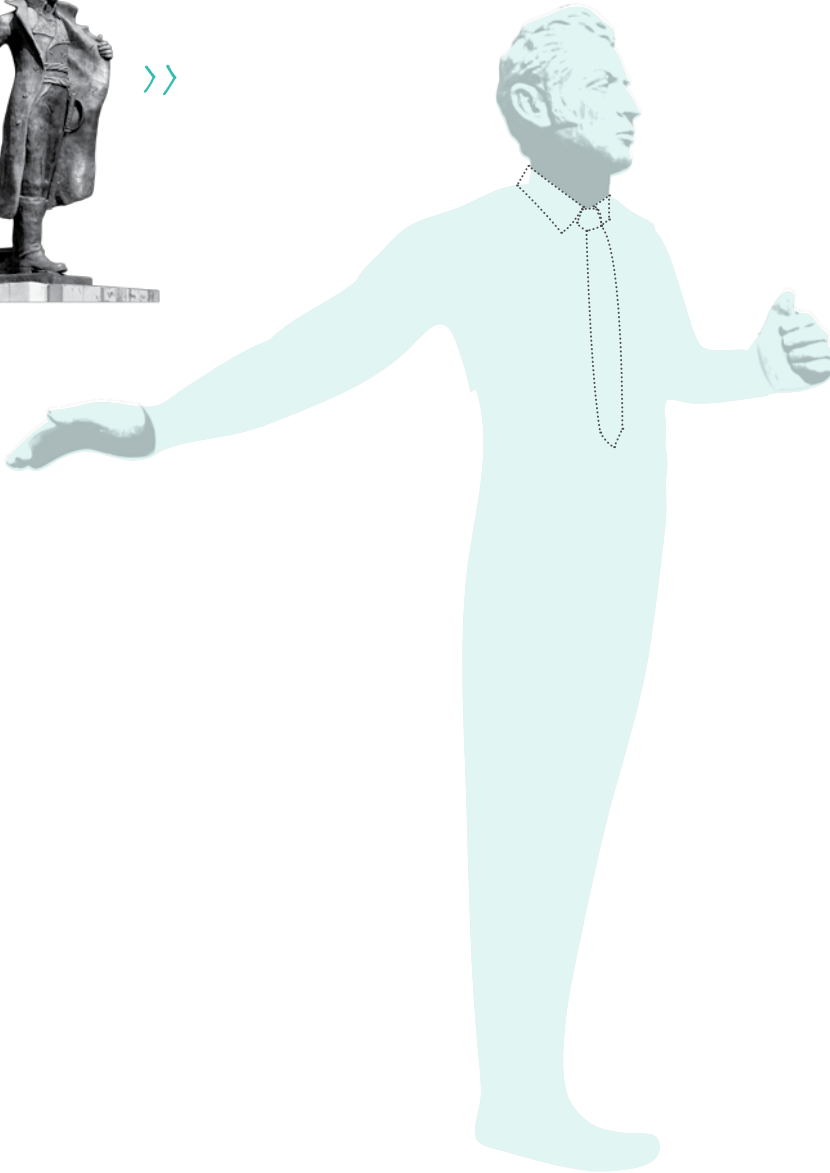
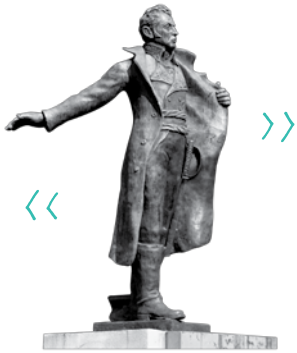

PONLE
VESTIDOS.
DIBÚJALE ROPA.

ENCUENTRA FRAGMENTOS

El arte público muestra como nos relacionamos los humanos cada día, son referentes que crean espacios para el encuentro o marcan el lugar donde sucedió algún acontecimiento.

El espacio público a veces es usado como tierra de todos, pues la escultura ya no pertenece a nadie en particular, ahora está en la calle, en el vecindario y es de todos los que la cuidan, la disfrutan, la ignoran o la descuidan.

Una ciudad, al igual que una casa, necesita ser amoblada. Y las esculturas se han convertido en parte del “**amoblamiento urbano**” para hacer más agradables todos los sectores de Medellín.

Las formas de reconocimiento del arte urbano nos muestran “maneras de estar juntos” que hacen de la ciudad un espacio para la **vida en común**, cumpliendo también, a su manera, la función propia de la auténtica obra de arte: hacer comunidad.

ENCUENTRA Y
SEÑALA LOS 3
PEDAZOS QUE SON
DE ESTA ESCULTURA

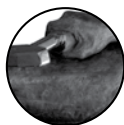

DOS ESCULTURAS EN UNA

*Cuando una escultura se instala en un sitio público, es una obra que acaba de llegar limpia y perfecta desde el taller del artista o del museo. Con el pasar del tiempo, esa escultura se **transforma** y se convierte en **otra obra**, retocada, erosionada o gastada, sucia o manchada: es la que habitamos hasta se vuelve una ruina.*

Ocurre esto, del mismo modo que un vestido, siempre compuesto por dos: el que estaba colgado en el exhibidor del almacén antes de que uno lo comprara y lo usara, y el que se ha venido moldeando al cuerpo al ponérmelo, al usarlo.

Cada escultura tiene una figura.

- * Es un cuadro donde yo quepo y puedo atravesarlo o sentarme;
- * Es una forma geométrica que puedo dibujar o fotografiar.
- * Así que uno puede ver muchos cuadros de paisajes.
- * Es una figura que saca del fondo geográfico algún dato y lo limita, como en un cuadro.

Son estas configuraciones, estos variados paisajes, las que a cada momento harán diferente cada escultura, volviéndola no una obra sino muchas.

DIBUJA SOBRE
ESTA ESCULTURA
PARA CREAR UNA
NUEVA.

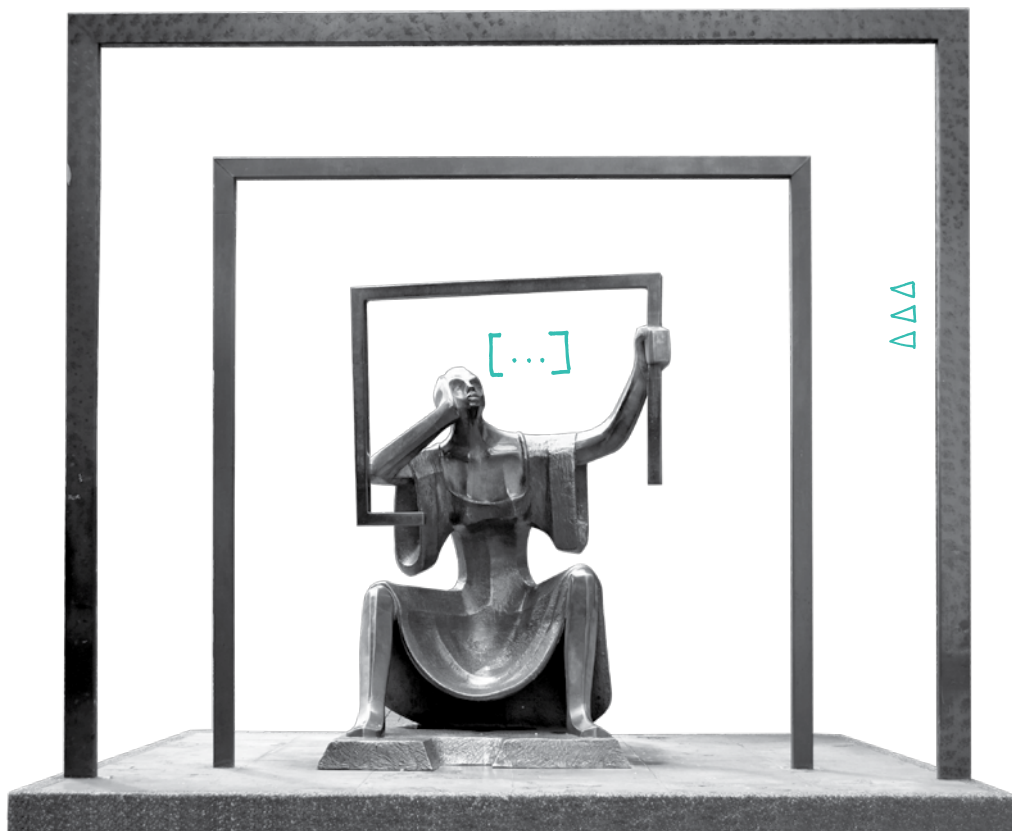

COMENTARIOS

ANOTA TUS
COMENTARIOS SOBRE
LAS OBRAS PÚBLICAS
DE MEDELLÍN.

Estas son algunas preguntas que uno se hace por curiosidad.

Respóndelas:

*¿Qué son esas esculturas? * ¿Cómo llegaron allí? * ¿Cómo se llaman? *
¿Qué significan? * ¿Qué pasa entre uno y la escultura, entre uno y los
vecinos, entre uno y el paisaje? * ¿Qué tipo de ciudadano soy si vivo
el arte urbano? * ¿Qué haces con estas piezas urbanas? * ¿Estamos
acostumbrados a ver las estatuas? * ¿En dónde viste un perro? ¿Un
caballo parado en las patas? ¿una silla?

Visitar, ver, sentir una obra de arte urbano es un derecho que tienes como ciu-
dadano, un derecho que te permite gozar del espacio público y no olvidar la me-
moria de tu ciudad.

*Recorrer la ciudad y ver realmente sus memorias depositadas en el
arte público, permite al ciudadano sentirse parte de una comunidad,
que camina al futuro sin olvidar su pasado. ¿Hay arte público en tu
barrio? ¿Qué tipo de escultura le hace falta a Medellín?*

.....

.....

.....

.....

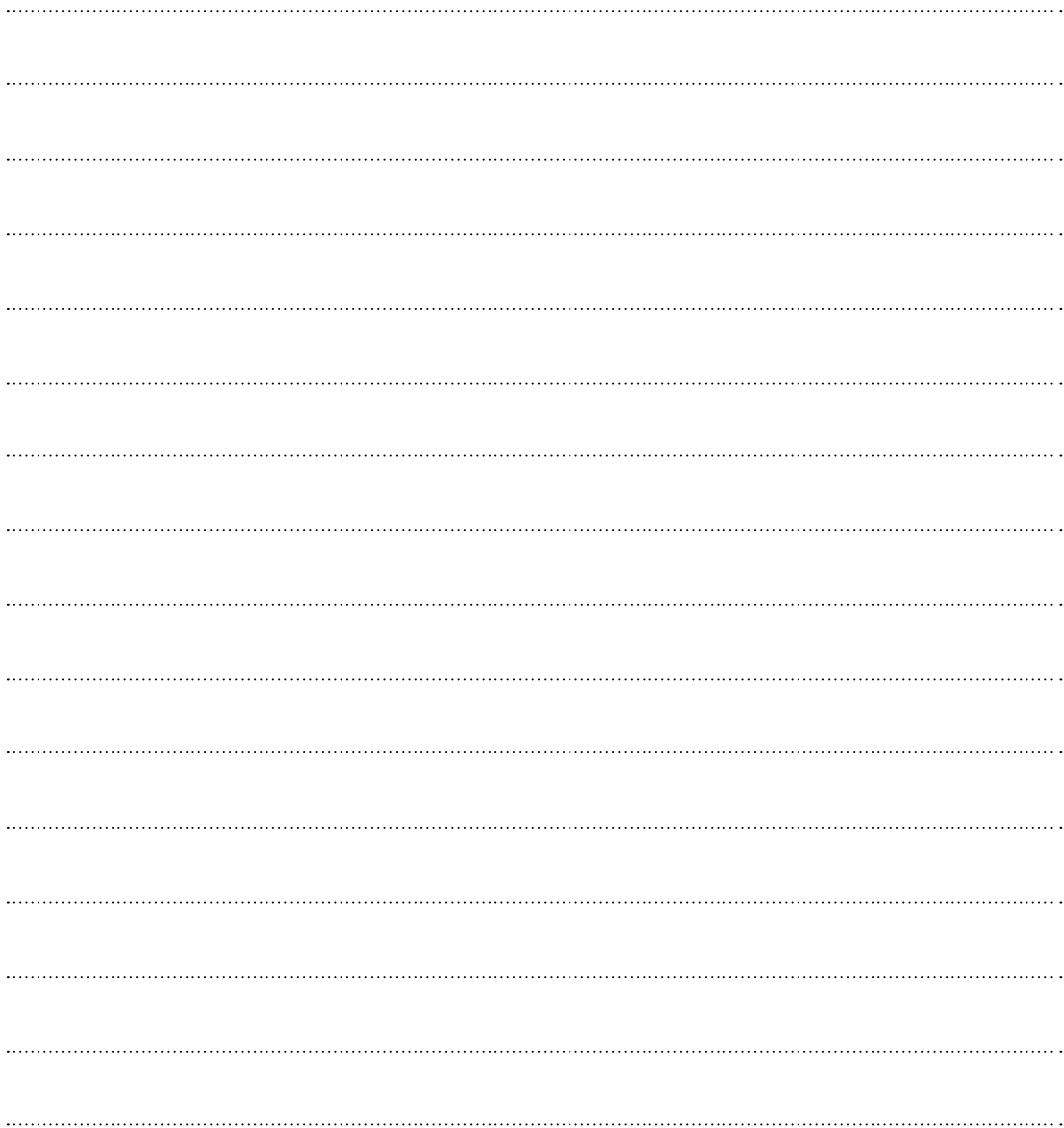

El arte público es como una memoria tridimensional, nos cuenta el pasado y el presente de Medellín. Gracias a él, esas **memorias** se conservan y, sobre todo, permiten que nos reconozcamos como habitantes de Medellín. Muchas memorias conviven: unas se expresan y otras están calladas. El ciudadano debe estar atento, tanto a las que se oyen como a las que aún no hablan, pero que con su ayuda, pueden expresarse. **¿Cómo ayudarías tú a recuperar esas voces?**

¿Te imaginabas que alrededor de las esculturas hay tanta vida?

Este libro sirve para que redescubras ese arte urbano que te rodea y que te cuenta todo el tiempo una historia de la que **tú haces parte**.

Este cuaderno sirve para entretenernos con las esculturas, para aprender y enseñar, para contar a otros sobre la creación de una ciudadanía cultural. De este modo, damos una nueva mirada al valor patrimonial que Medellín tiene en obras de arte público.

La cantidad y variedad de obras en la ciudad, su procedencia, localización y reconocimiento que le da la gente, son un privilegio que da gusto conocer, y es importante aprenderlo a disfrutar.

Es, en definitiva, un patrimonio que puede enseñarnos nuevas maneras de convivir.

Esculturas publicadas en este Cuaderno del Arte Público en Medellín:

Portada *Simón Bolívar* de Eugenio Maccagnani, 1923 / P. 4 *Carlos E. Restrepo* / p. 5 izq. *Madre-monte* de José Horacio Betancur, 1954 / p. 5 der. *Monumento a la vida* de Rodrigo Arenas B. / p. 5 centro, *Atanasio Girardot* de Fco. Antonio Cano, 1910 / p. 7 [2] *El sembrador* de Israel Roza G., 1994 / p. 7 [3] *Óvalo áureo* de Ronny Vayda, 1989 / p. 7 [4] *Fidel Cano* de Francisco Cano, 1920 / p. 9 *Mujer vestida* (fragm.) de Fernando Botero, 1989 / p. 9 *Hombre vestido* (fragm.) de Fernando Botero, 1989 / p. 10 *Simón Bolívar* de Eugenio Maccagnani, 1923 / p. 13 *Simón Bolívar* de Rodrigo Arenas B. / p. 13 *El trabajo* (fragm.) de Justo Arosemena, 1980 / p. 13 *Botellón* de Salvador Arango, 1990 / p. 13 *La Bachué* de José Horacio Betancur, 1954 / p. 13 *Antonio Nariño* de Alfonso Góez / p. 15 *El árbol de la vida* de Fanor Hernández, 1997 / p. 15 *Chacera* de Olga Inés Arango, 2002 / p. 16 *Gilberto Alzate* de Gustavo López, 1978 / p. 17 *Monumento al obrero* de Bernardo Vieco, 1934 / p. 17 *General José María Córdova* de Marco Tobón M., 1957 / p. 18 *Pájaro bueno* de Fernando Botero, 1994 / p. 21 *Carlos Gardel* de Alfonso Góez, 1968 / p. 21 *Francisco Javier Cisneros* de Marco Tobón M., 1923 / p. 23 [izq.] *Jorge Robledo* de Octavio Montoya, 1946 / p. 23 [inf.] *Fernando Gómez Martínez* de Luz María Piedrahita, 1999 / p. 23 [inf. der.] *Simón Bolívar* de Josué Giraldo, 1930 / p. 25 *Serie* de Ronny Vayda, 1987 / p. 27 *Antonio Nariño* de Alfonso Góez / p. 29 *Talentos en libertad* de Luz María Piedrahita, 2003 / p. 31 *Dama de espejo* de Salvador Arango, 1991.

PARA DISFRUTAR MÁS EL ESPACIO PÚBLICO,

VISITA EL ARTE URBANO

YO JUEGO A LA ESCULTURA



Este *Cuaderno del arte público en Medellín* fue escrito por un grupo de académicos de la Universidad Nacional de Colombia, sede Medellín para la Secretaría de Cultura Ciudadana, entidad que desde la Alcaldía de Medellín está encargada de los procesos ciudadanos que tienen que ver con la forma de aprender, usar, gozar y apropiarse del arte urbano como patrimonio material de la ciudad.

Para ampliar más tu mirada y conocimientos del arte público en Medellín, consulta:
Patrimonio de arte público en Medellín, la ciudad de las (casi) 500 esculturas, ensayos y Arte público en Medellín, la ciudad de las (casi) 500 esculturas, glosario incompleto para su discusión.





Entender el arte urbano, sus formas, conocer los lugares en los que se ubica, es una de las maneras de construir nuestra convivencia como habitantes de Medellín, de reconocernos como ciudadanos que compartimos un origen y una historia. En este cuaderno nos acercamos a ellas, para hablar su lenguaje.

La Secretaría de Cultura Ciudadana convocó a un grupo de académicos de la Universidad Nacional de Colombia - Sede Medellín, para realizar una investigación en torno al arte público. Esta apunta a estimular la apropiación, la discusión y la proyección de este patrimonio en la vida de la ciudadanía, y por ello se plantea su entrega en tres textos: un *Cuaderno de actividades*, dirigido a los niños, herederos de nuestra ciudad; un *Glosario*, que pretende llegar a un público más amplio, no especializado, y estimular la discusión pública, y un grupo de *Ensayos*, del que nacen los dos textos anteriores, donde se desarrollan las ideas y propuestas en profundidad.